

PACKAGE CONTENTS/CONTENIDO DEL PAQUETE

MODEL/MODELO#B3295-3BU

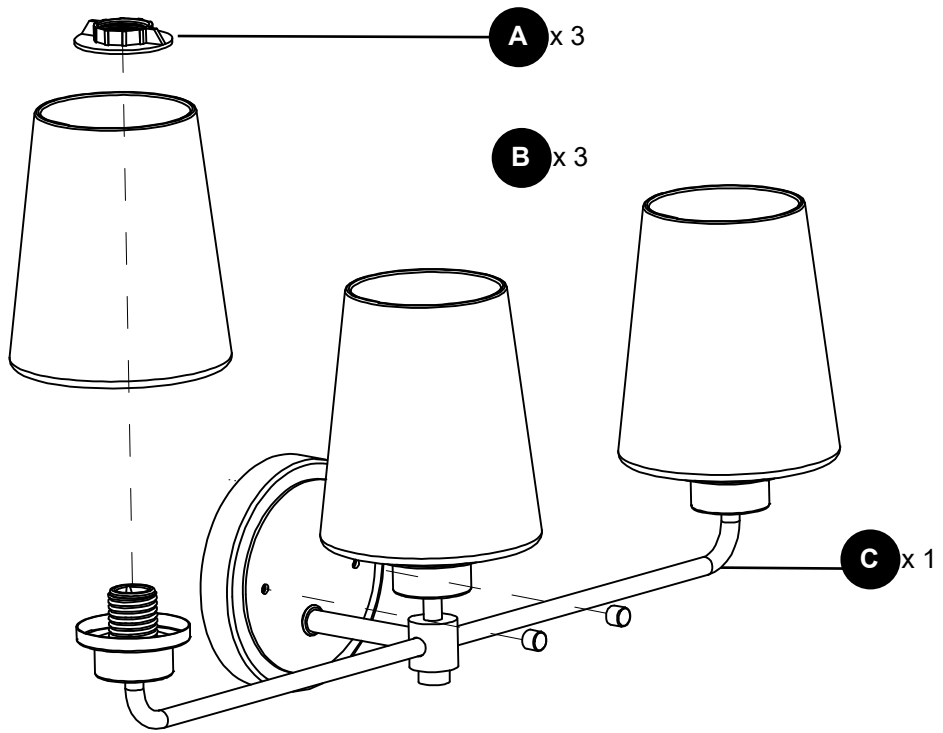

HARDWARE CONTENTS/ADITAMENTOS

Note: Hardware not shown actual size./Nota: los aditamentos no se muestran en tamaño real.

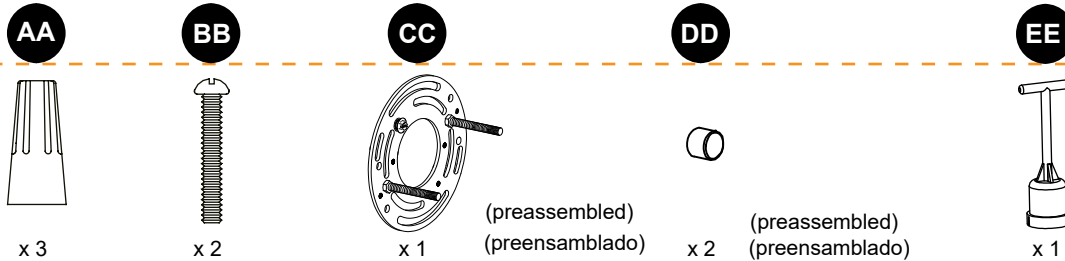

INSTALLATION OVERVIEW/INSTRUCCIONES DE ENSAMBLAJE

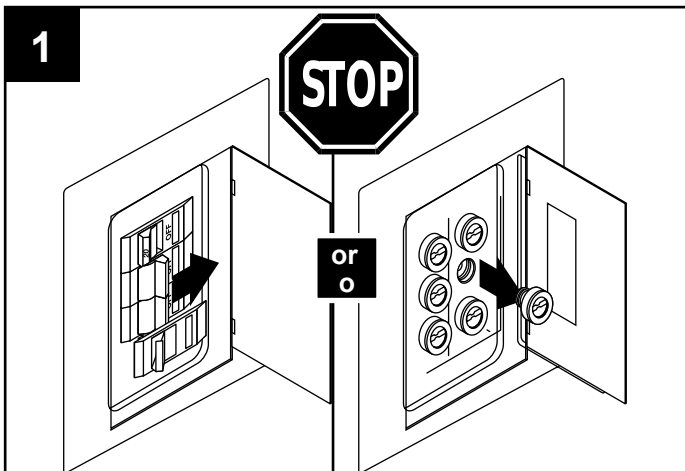

! Turn off power before starting installation./ Desconecte la alimentación antes de comenzar la instalación.

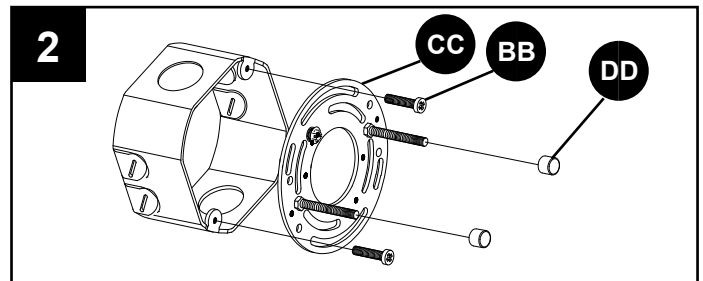

Adjust the length of the pre-assembled screws to ensure proper installation: temporarily place fixture over mounting bracket (CC) to determine amount of adjustment necessary for screws. NOTE: The screws should come through holes in fixture just enough so decorative nuts (DD) will fit flush against fixture when mounted. Once screws are adjusted, tighten decorative nuts (DD) on screws until decorative nuts (DD) touch mounting bracket (CC). / Ajuste el largo de los tornillos preensamblados para garantizar una instalación correcta: coloque temporalmente el ensamble sobre el soporte de montaje (CC) para determinar la cantidad de ajuste necesaria para los tornillos. NOTA: los tornillos deben asomarse por los orificios del ensamble solo lo suficiente como para que las tuercas decorativas (DD) encajen al ras del ensamble cuando se monte. Una vez ajustados los tornillos, apriete las tuercas decorativas (DD) en los tornillos hasta que las tuercas decorativas (DD) toquen el soporte de montaje (CC).

INSTALLATION OVERVIEW/INSTRUCCIONES DE ENSAMBLAJE

3

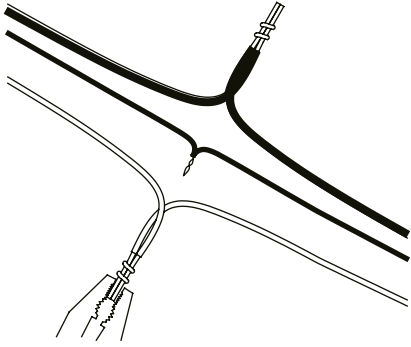

Connect wires, black to black (power), white to white (neutral) and copper wire to ground wire. / Conecte los cables, negro con negro (corriente eléctrica), blanco con blanco (neutro) y conductor de cobre al conductor de puesta a tierra.



4

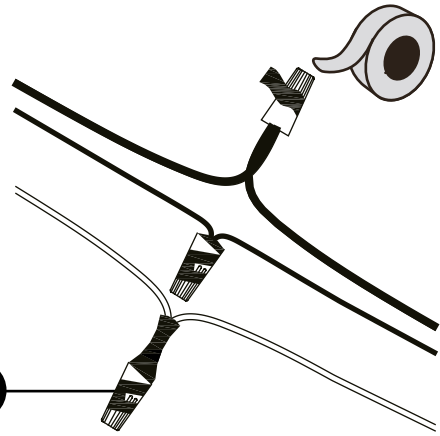

AA

5

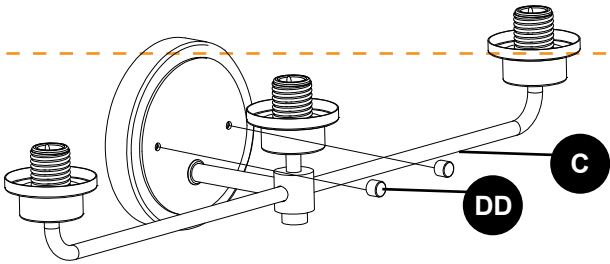

DD

C

6

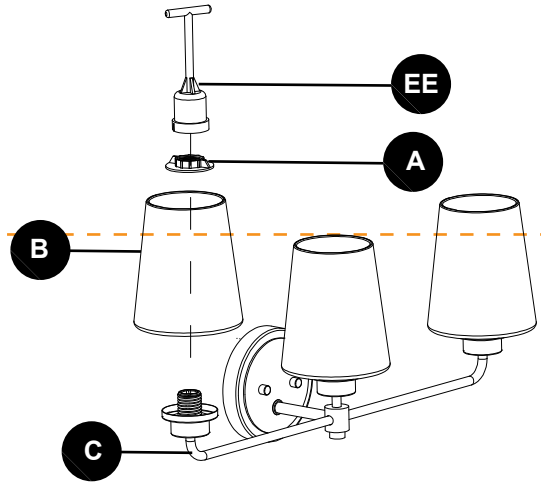

EE

A

B

C

7

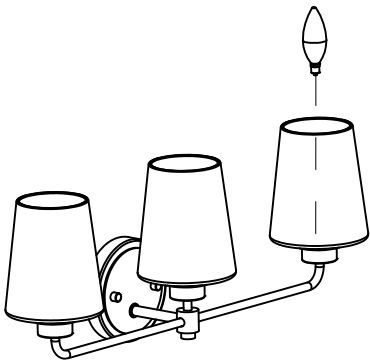

Use 60-watt max. standard-base incandescent bulbs or CFL/LED equivalents (not included). / Use bombillas incandescentes de base estándar de 60 vatios como máximo o CFL/LED equivalentes (no se incluyen).



8

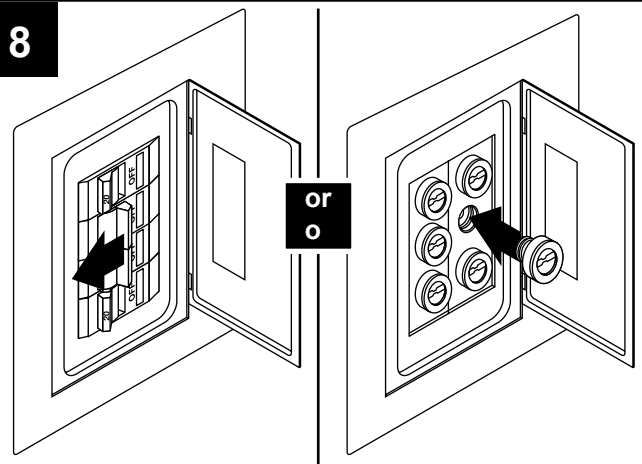

or
o



Turn on the switch and enjoy. / Encienda el interruptor y disfrute.